

2021 X30 (FS125) クラス適用車両規定

1 エンジン

- (1) I A M E 社国内正規輸入により輸入され、エンジン・シリアル番号が登録された日本仕様の I A M E P A R I L L A X 3 0 のみの使用とし、一切の変更・改造は禁止される。また、全ての部品、取付は工場出荷時の状態から変更は認められない。
- (2) シリンダーヘッドの上面に「JAP」又は「JPN」の刻印があるものに限る。エンジン・シリアル番号 M3521/B3059 以前のエンジンに刻印の有るシリンダーを使用する事は出来るが、M3521/B3059 以降のエンジンに刻印の無いシリンダーを使用する事は出来ない。
- (3) シリンダーガスケットは 3 0 純正品の下記の部品番号に限る。
- | | | | |
|----------|------|------------|-------|
| シリンダーG/K | 部品番号 | EBP-125045 | 0.4mm |
| シリンダーG/K | 部品番号 | EBP-125046 | 0.2mm |
| シリンダーG/K | 部品番号 | EBP-125047 | 0.1mm |
- (4) リードペダルはメーカー純正グラスファイバー製 0.3 mm (部品番号 X3011840) 或いはメーカー純正オプシヨン C F R P 製 0.24 mm (部品番号 F-11840-C) のみの使用に限る。グラスファイバー製と C F R P 製を混ぜて使用する事は認められない。
- (5) クラッチドラム、クラッチシュー、クラッチベアリング、クラッチオーリングは X 3 0 純正部品の下記の部品番号使用に限る。
- | | |
|-----------|------------------------|
| クラッチドラム | X30125550A |
| クラッチベアリング | B-55598 |
| クラッチオーリング | A-60565 |
| クラッチシュー | X30125840 又は X30125841 |
| スターターギア | X30125830 又は X30125831 |
- (6) ドライブsprocketは# 2 1 9 チェーンサイズ用のみの使用に限る。
- (7) メーカー純正以外で使用できる部品は以下の通りとする。
- オイルシール (工場出荷時と同方向にて取付ける事。開口部がクランクケース側である事) ドライブsprocket、スモールエンドベアリング、ビッグエンドベアリング、サークリップ、ケースベアリング、バランスシャフトベアリング 6005 C3/C4、6202 C3/C4/C4H、ボルト、ナット、ワッシャー、コンロッドワッシャー 但し、ケースベアリングは単列深溝玉軸受ボールベアリング 6206 番台の開放形、或いは、I A M E 純正ローラーベアリング、部品番号 X30125397 (BC1-3342B) とする。

2 吸気系統

- (1) キャブレターは X 3 0 純正部品の Tryton HB27C (ベンチュリー - の最大直径 2 6 mm 以下) 又は Tillotson HW27A (ベンチュリー - 最大直径 2 7 mm

以下) 使用を可能とし、キャブレター・ガスケットの厚みは 1 mm (+/-0.3 mm) である事。改造は一切認められない。

- (2) メーカー純正以外で使用できる部品は以下の通りとする。
- メタルダイアフラム、ポンプダイアフラム、ダイアフラムガスケット、インレットニードル&ガスケット、メタリングレバー、メタリングレバーピン、インレットスプリング、ストレーナカバー、ストレーナカバーガスケット、ストレーナスクリーン、ニードルスクリーユーOリング
- (3) インレットサイレンサー：
- エンジンと一緒に供給されているオリジナル純正品とし、部品番号 10743-C1 または X30125740 のエアフィルターを備えたゴム製マニホールドは必備とする。直径 22mm のダクトを 2 つ備えた吸気消音器。改造は一切認めない。

3 マフラー

- (1) 使用できる純正マフラー (マフラーキャップを含む) 及び取付属品は、下記の部品番号製品のみとする。
- | | | |
|--------------|------|-----------|
| ワンピースマフラー | 部品番号 | X30125715 |
| エキゾストマニホールド | 部品番号 | X30125370 |
| エキゾスト Spacer | 部品番号 | X30125375 |
| エキゾストスタットボルト | 部品番号 | X30125355 |
- (2) マフラーキャップは I A M E 刻印のあるものとし、改造は認められない。
- (3) メーカー純正以外で使用できる部品は以下の通りとする。マフラーズプリング
- (4) 排気温センサー取り付けのための加工は認める。

4 燃焼室

燃焼室の最小容積は 9.7 cc 以上とし、付則 No.1 による測定方法とする。スキッシュは 0 . 9 mm 以上とする。測定方法はプラグホールから 1 . 5 mm のハンダを挿入しシリンダー面に直角方向にセットしクランクシャフトを 1 回転させ潰れたハンダの厚みを計測。

5 ラジエーターパーツ

- (1) ラジエーター本体と取付ステーは以下のものに限る。
- X 3 0 ラジエーター
- ・ 3 5 0 mm x 1 9 8 mm (部品番号 T-8000A)
 - ・ 4 1 0 mm x 1 9 8 mm (部品番号 T-8000B)
 - ・ 4 1 0 mm x 2 3 0 mm (部品番号 T-8001)
- X 3 0 ラジエーターサポート K I T (部品番号 T-8135-C) (部品番号 T-8136-C) 但し、補助ステー (下図) およびフレーム本体への取付ステー (下図) は銘柄を自由とする。

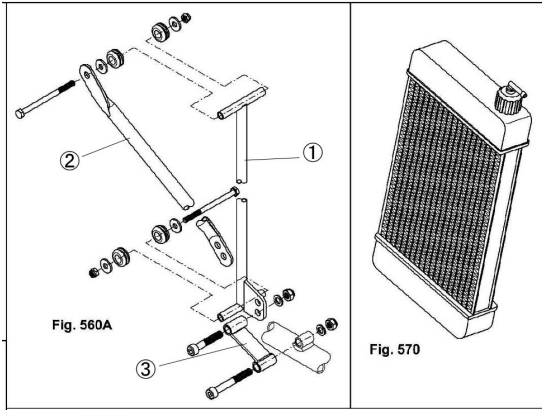

ースケープル。

7 最低重量：155kg

以上

【付則No.1】

X30エンジンにおいては、次に計測した容量から「プラグインサート」容量（2cc）を引いた値が9.7cc未満であってはならない。

燃焼室の容量計測のための一般的方法

- * シャシーからエンジンを降ろす。
- * エンジンが周囲の温度になるまで待つ。
- * 点火プラグの突出を検査するため、シリンダーヘッドを外させる。
- * 点火プラグを外させ（18.5mmの寸法を検査）
- * 点火プラグの代わりに「プラグインサート」をネジ留める（シリンダーヘッドに締め付けられた「プラグインサート」は、燃焼室のドーム上部より突出してはならない。長さ18.5mmの点火プラグと同じ方法でシリンダーに固定させなければならない）。
- * ピストン最上部とシリンダーの周囲を、グリスを用いて防水処理する。
- * ピストンを上死点に位置させ、クランクシャフトを固定する。
- * はみ出したグリスを丁寧に取り除く。
- * シリンダーを元に戻し、製造者によって推奨されるトルク値でこれを締め付けさせる。
- * 実験用の目盛り付きビュレット（機械式または電子式）を用いて、燃焼室を「プラグインサート」の上端部分の最高位まで（RED DEXTRON ATF D type oilで）満たす。

燃焼室の容量計測のための代替方法

- * シャシーからエンジンを降ろす。
- * エンジンの周囲の温度になるまで待つ
- * 点火プラグを外させる（18.5mmの寸法を検査）
- * 点火プラグの代わりに「プラグインサート」をねじ留める（シリンダーヘッドに締め付けられた「プラグインサート」は、燃焼室のドーム上部より突出してはならない。長さ18.5mmの点火プラグと同じ方法でシリンダーに固定させなければならない）。
- * ピストンを上死点に位置させ、クランクシャフトを固定する。
- * 実験用の目盛り付きビュレット（機械式または電子式）を用いて、燃焼室を「プラグインサート」の上端部分の最高位まで（RED DEXTRON ATF D type oilで）満たす。
- * 測定値が一致しない場合は、付則1の「一般的方法」に従って完全な手順を実行する必要がある。

- (2) ウォーターポンプ、プーリーはメーカー純正部品の使用に限る。
- (3) サーモスタットは純正部品の使用に限る。
- (4) サーモスタットの着脱は自由とする。
- (5) メーカー純正以外で使用できる部品は以下の通りとする。
ラジエーターホース、ウォーターポンプベルト（リング）ウォーターポンプインナーパーツ（オイルシール、ベアリング）

6 電気系統

- (1) メーカー純正の SELETTRA Digital-K 或いは SELETTRA Digital-S が使用可能だが、改造は一切禁止する。
- (2) コントロールユニットは SELETTRA Digital-K の場合回転数リミット 15,500rpm（部品番号 X30125930） Digital-S の場合回転数リミット 16,000rpm の（部品番号 X30125933-C）を使用しなければならない。
- (3) バッテリーの搭載方法はシャシーフレームの周辺、またはフロアに設置する。
- (4) バッテリーボックスは銘柄自由。
- (5) バッテリー搭載クランプはしっかり固定できるものであれば銘柄自由。
- (6) プラグは一般市販状態のネジ山長 19mm 以下のものに限る。プラグワッシャーも含めて市販状態とし、ネジ山長の変更禁止。
- (7) 以下の電装パーツは X30 純正部品のみの使用に限る。
部品番号
ワイヤーハーネス
5X30125935-C、X30125935D-C 又は IFE-05003A
イグニッション SELETTRA
X30125950、X30125952 又は X30125953
スターターリレー
X30125941 又は IFE-05200
ケーブルハーネスアダプター
2012 - 2013 変換用 X30125939
- (8) メーカー純正以外で使用できる部品は以下の通りとする。バッテリー、プラグ、プラグキャップ、コイルア